



Prefeitura Municipal de Taubaté

**AVISO DE CONTRATAÇÃO DIRETA
DISPENSA ELETRÔNICA Nº 193/23
Processo Administrativo Nº 16.433/23
Exclusivo para EPP/ME
Lei 14.133/2021**

Torna-se público que a **PREFEITURA MUNICIPAL DE TAUBATÉ** por meio da Secretaria de Saúde, com critério de julgamento menor preço global, na hipótese do **art. 75, inciso II**, nos termos da Lei n.º 14.133, de 1º de abril de 2021, do Decreto n.º 15.449/2023, de 03 de fevereiro de 2023, e Decreto n.º 15.507/2023, de 17 de fevereiro de 2023 e demais normas aplicáveis.

Valor total da contratação: R\$ 450,00

Data fim de recebimento de propostas: 22/12/2023 às 09h00.

Link: www.comprasbr.com.br

Critério de Julgamento: menor preço global.

1. OBJETO DA CONTRATAÇÃO DIRETA:

- 1.1.** O objeto da presente dispensa é a escolha da proposta mais vantajosa **para Contratação de empresa para estampagem e instalação de placas no padrão estabelecido pelo Mercosul em 3 (três) veículos oficiais utilizados em transporte de pacientes da Prefeitura de Taubaté, visando atender as necessidades da Secretaria de Saúde**, conforme condições, quantidades e exigências estabelecidas neste Aviso de Contratação Direta e nos seguintes anexos:

Anexo I – Termo de Referência

Anexo II – Minuta do Contrato

Anexo III – SEAF n.º 42 de 02 de fevereiro de 2022

- 1.2.** A contratação será dividida, conforme tabela constante abaixo:

Contratação de empresa para estampagem e instalação de placas no padrão estabelecido



Prefeitura Municipal de Taubaté

Contratação de empresa para estampagem e instalação de placas no padrão estabelecido pelo Mercosul em 3 (três) veículos oficiais utilizados em transporte de pacientes da Prefeitura de Taubaté, visando atender as necessidades da Secretaria de Saúde.

ITEM	QUANT.	UNID.	DESCRIÇÃO	PREFIXOS
01	03	UN	Contratação de empresa para estampagem e instalação de placas no padrão estabelecido pelo Mercosul em 3 (três) veículos oficiais utilizados em transporte de pacientes da Prefeitura de Taubaté, incluindo todos os materiais e componentes necessários para a realização dos serviços.	2395, 2396 e 2397

- 1.3. O critério de julgamento adotado será o **MENOR PREÇO GLOBAL**, observadas as exigências contidas neste Aviso de contratação Direta e seus Anexos quanto às especificações do objeto.

2. PARTICIPAÇÃO NA DISPENSA ELETRÔNICA:

- 2.1. A participação na presente dispensa eletrônica se dará mediante Sistema de Dispensa Eletrônica integrante do Sistema Compras BR, disponível no endereço eletrônico <https://comprasbr.com.br>.
- 2.2. O procedimento será divulgado no Compras BR, no Portal Nacional de Contratações Públicas – PNCP e no Diário Oficial Eletrônico do Município.
- 2.3. O fornecedor é o responsável por qualquer transação efetuada diretamente ou por seu representante no Sistema de Dispensa Eletrônica, não cabendo ao provedor do Sistema ou ao órgão entidade promotor do procedimento a responsabilidade por eventuais danos decorrentes de uso indevido da senha, ainda que por terceiros não autorizados.
- 2.4. Não poderão participar desta dispensa os fornecedores que não atendam às condições deste Aviso de Contratação Direta e seu(s) anexo(s) e, que se encontrem nas condições de impedimento previstas no artigo 14 da Lei nº 14.133/2021.

3. INGRESSO NA DISPENSA ELETRÔNICA E CADASTRAMENTO DA PROPOSTA INICIAL:

- 3.1. O fornecedor interessado, após a divulgação do Aviso de Contratação Direta, encaminhará, exclusivamente por meio do sistema eletrônico provido pela plataforma



Prefeitura Municipal de Taubaté

Compras BR, por meio do sítio <https://comprasbr.com.br/> a proposta com a descrição do objeto ofertado, a marca do produto, quando for o caso, e o preço, até a data e o horário estabelecidos para abertura do procedimento.

- 3.2. Os interessados poderão obter maiores informações na página <https://comprasbr.com.br/>, podendo sanar eventuais dúvidas pela central de atendimentos da Plataforma.
- 3.3. A perda da senha ou a quebra de sigilo deverão ser comunicadas imediatamente ao provedor do sistema para imediato bloqueio de acesso.
- 3.4. Todas as especificações do objeto contidas na proposta, em especial o preço ofertado, vinculam a Contratada e, havendo divergência entre as condições da proposta e as cláusulas deste Aviso, prevalecerão as últimas.
- 3.5. Nos valores propostos estarão inclusos todos os custos operacionais, encargos previdenciários, trabalhistas, tributários, comerciais e quaisquer outros que incidam direta ou indiretamente na execução do objeto;
- 3.6. Os preços ofertados na proposta inicial serão de exclusiva responsabilidade do fornecedor, não lhe assistindo o direito de pleitear qualquer alteração, sob alegação de erro, omissão ou qualquer outro pretexto.
- 3.7. A apresentação das propostas implica obrigatoriedade do cumprimento das disposições nelas contidas, em conformidade com o que dispõe o Termo de Referência, assumindo o proponente o compromisso de executar os serviços nos seus termos, bem como de fornecer os materiais, equipamentos, ferramentas e utensílios necessários, em quantidades e qualidades adequadas à perfeita execução contratual, promovendo, quando requerido, sua substituição.

4. JULGAMENTO DAS PROPOSTAS DE PREÇO

- 4.1. Encerrada a fase de recebimento das propostas, será verificada a conformidade da proposta classificada em primeiro lugar quanto à adequação do objeto e à compatibilidade do preço em relação ao estipulado para a contratação.
- 4.2. No caso do preço da proposta do primeiro colocado estar acima do preço máximo definido para a contratação, poderá haver a negociação de condições mais vantajosas.
- 4.3. Neste caso, será encaminhada contraproposta ao fornecedor que tenha apresentado o melhor preço, para que seja obtida a melhor proposta com preço compatível ao estipulado pela Administração.



Prefeitura Municipal de Taubaté

- 4.4. A negociação poderá ser feita com os demais fornecedores classificados, exclusivamente por meio do sistema, respeitada a ordem de classificação, quando o primeiro colocado, mesmo após a negociação, for desclassificado em razão de sua proposta permanecer acima do preço máximo definido para a contratação.
- 4.5. Constatada a compatibilidade entre o valor da proposta e o estipulado para a contratação, será solicitada ao fornecedor a adequação da proposta ao valor negociado, acompanhada de documentos complementares, se necessários.
- 4.6. O prazo de validade da proposta não será inferior a 90 (noventa) dias, a contar da data de sua apresentação.
- 4.7. Será desclassificada a proposta vencedora que:
 - 4.7.1. Não obedecer às especificações técnicas pormenorizadas neste aviso, desde que insanável.
 - 4.7.2. Apresentar preços inexequíveis ou permanecerem acima do preço máximo definido para a contratação;
 - 4.7.3. Não tiver sua exequibilidade demonstrada, quando exigido pela Administração;
- 4.8. Se houver indícios de inexequibilidade da proposta de preço, ou em caso da necessidade de esclarecimentos complementares, poderão ser efetuadas diligências, para que o fornecedor comprove a exequibilidade da proposta.
- 4.9. Para fins de análise da proposta quanto ao cumprimento das especificações do objeto, poderá ser colhida a manifestação escrita do setor requisitante do serviço ou da área especializada no objeto.
- 4.10. Havendo necessidade, a sessão será suspensa, informando-se no “e-mail” a nova data e horário para a sua continuidade.
- 4.11. Encerrada a análise quanto à aceitação da proposta, será iniciada a fase de habilitação, observado o disposto neste Aviso de Contratação Direta.

5. HABILITAÇÃO

- 5.1. Como condição prévia ao exame da documentação de habilitação do fornecedor detentor da proposta classificada em primeiro lugar, será verificado o eventual descumprimento das condições de participação, especialmente quanto à existência de sanção que impeça a participação no processo de contratação direta ou a futura



Prefeitura Municipal de Taubaté

contratação, mediante a consulta aos seguintes cadastros:

- a) Cadastro Nacional de Empresas Inidôneas e Suspensas – CEIS e o Cadastro Nacional de Empresas Punidas – CNEP (www.portaldatransparencia.gov.br/);
- b) Relação de Apenados, mantida pelo Tribunal de Contas do Estado de São Paulo - TCE-SP (<https://www.tce.sp.gov.br/pesquisa-relacao-apanados>);

5.2. Constatada a existência de sanção, o fornecedor será considerado inabilitado, por falta de condição de participação.

5.3. As exigências de habilitação a serem atendidas pelo fornecedor são aquelas discriminadas nos itens a seguir:

- a) Registro Comercial, no caso de empresa individual (com prova de registro na Junta Comercial ou repartição correspondente); Ato constitutivo, estatuto ou contrato social em vigor (contrato inicial e suas alterações ou contrato social consolidado), devidamente registrado, em se tratando de sociedades comerciais, e, no caso de sociedade por ações, acompanhado de documentos da eleição de seus administradores; Inscrição do ato constitutivo, no caso de sociedades civis, acompanhada de prova da diretoria em exercício; Prova de cumprimento da legislação brasileira relativa à autorização para funcionamento no País (somente para empresas estrangeiras já estabelecidas no Brasil), mediante apresentação de Decreto de Autorização e ata de registro ou autorização para funcionamento expedido pelo órgão competente, quando a atividade assim o exigir.
- b) Prova de inscrição no Cadastro Nacional de Pessoas Jurídicas do Ministério da Fazenda (CNPJ);
- c) Certidão Conjunta Negativa de Débitos ou Positiva com efeito de Negativa, relativa a Tributos Federais (inclusive as contribuições sociais) e à Dívida Ativa da União;
- d) Prova de Regularidade de débito com a Fazenda Estadual (certidão negativa **de débitos inscritos** na dívida ativa, apenas ICMS) da sede ou domicílio do fornecedor, relativa aos tributos incidentes sobre o objeto desta fornecedor;
- e) Prova de Regularidade para com a Fazenda Municipal referente a tributos **mobiliários**, compatível como objeto contratual;
- f) Certidão de Regularidade do FGTS - Fundo de Garantia por Tempo de Serviço, fornecida pela Caixa Econômica Federal;
- g) Certidão Negativa de Débitos Trabalhistas - CNDT ou Positiva de Débitos Trabalhistas com Efeitos de Negativa;



Prefeitura Municipal de Taubaté

h) Comprovação de aptidão para desempenho de atividade pertinente e compatível em características, quantidades e prazos com o objeto da licitação, preconizado pelo art. 67 § 2º da Lei Federal 14.133/21, comprovação essa que será atendida por atestado(s) fornecido(s) por pessoa jurídica de direito público ou privado. Caso referidos atestados não detalhem e quantifiquem o fornecimento, aceitar-se-á, complementarmente aos documentos, cópia da(s) respectiva(s) Nota(s) Fiscal(ais).

5.3.1. Todos os documentos de habilitação exigidos deverão ser originais ou apresentados por qualquer processo de cópia devidamente autenticada por cartório competente, ou de declaração de autenticidade por advogado, sob sua responsabilidade pessoal, salvo os documentos emitidos por meio eletrônico, cuja autenticidade poderá ser verificada na rede mundial de computadores (internet), quando possível;

5.3.2. Todas as certidões deverão estar com seus prazos de validade aptos na data de apresentação, sendo que será confirmada a validade e autenticidade das mesmas, quando possível;

5.3.3. Todas as certidões, declarações ou documentos equivalentes expedidos sem prazo de validade serão considerados válidos desde que expedidos no máximo a 180 (cento e oitenta) dias inclusive, anteriores à data do envio da proposta;

5.3.4. Na hipótese de necessidade de envio de documentos complementares, indispensáveis à confirmação dos já apresentados para a habilitação, o fornecedor será convocado a encaminhá-los, em formato digital, por meio do sistema, no prazo de 03 três dias úteis, sob pena de inabilitação.

5.3.5. Não serão aceitos documentos de habilitação com indicação de CNPJ/CPF diferentes, salvo aqueles legalmente permitidos.

5.3.6. Se o fornecedor for a matriz, todos os documentos deverão estar em nome da matriz, e se o fornecedor for a filial, todos os documentos deverão estar em nome da filial.

5.3.7. Havendo necessidade de analisar minuciosamente os documentos exigidos, a sessão será suspensa, sendo informada a nova data e horário para a sua continuidade.

5.3.8. Será inabilitado o fornecedor que não comprovar sua habilitação, seja por não apresentar quaisquer dos documentos exigidos, ou apresentá-los em desacordo com o estabelecido neste Aviso de Contratação Direta.

5.3.8.1. Constatado o atendimento às exigências de habilitação, o fornecedor será habilitado.



Prefeitura Municipal de Taubaté

6. CONTRATAÇÃO

- 6.1. Após a homologação e adjudicação, caso se conclua pela contratação, será firmado Termo de Contrato.
- 6.2. O adjudicatário terá o prazo estipulado pela administração, contados a partir da data de sua comunicação via 1doc, para assinar o Termo de Contrato.
- 6.3. Fica o vencedor cientificado que todas as comunicações com o município acontecerão por meio da plataforma 1doc. Todos os documentos enviados pela plataforma tem caráter oficial e o fornecedor receberá as comunicações no e-mail informado em seu cadastro. No mais a plataforma permite ao município saber o momento em que os e-mails são recebidos e lidos, sem a necessidade de confirmações.
- 6.4. As condições de habilitação e contratação consignadas neste aviso, que deverão ser mantidas pelo fornecedor durante a vigência do contrato.

7. DA RESCISÃO E SANÇÕES

- 7.1. Nos termos da cláusula sétima da minuta do contrato – Anexo II

8. DAS DISPOSIÇÕES GERAIS

- 8.1. No caso de todos os fornecedores restarem desclassificados ou inabilitados (procedimento fracassado), a Administração poderá:
 - a) Republicar o presente aviso com uma nova data.
 - b) Valer-se, para a contratação, de proposta obtida na pesquisa de preços que serviu de base ao procedimento, se houver, privilegiando-se os menores preços, sempre que possível, e desde que atendidas às condições de habilitação exigidas.
 - c) Fixar prazo para que possa haver adequação das propostas ou da documentação de habilitação, conforme o caso.
- 8.2. As providências dos subitens “a” e “b” também poderão ser utilizadas se não houver o comparecimento de quaisquer fornecedores interessados (procedimento deserto).
- 8.3. Havendo a necessidade de realização de ato de qualquer natureza pelos fornecedores, cujo prazo não conste deste Aviso de Contratação Direta, deverá ser atendido o prazo indicado pelo agente competente da Administração na respectiva notificação.
- 8.4. Caberá ao fornecedor acompanhar as operações, ficando responsável pelo ônus decorrente da perda do negócio diante da inobservância de quaisquer mensagens



Prefeitura Municipal de Taubaté

emitidas pela Administração ou de sua desconexão.

- 8.5. Os horários estabelecidos na divulgação deste procedimento observarão o horário de Brasília-DF, inclusive para contagem de tempo e registro no Sistema e na documentação relativa ao procedimento.
- 8.6. No julgamento das propostas e da habilitação, a Administração poderá sanar erros ou falhas que não alterem a substância das propostas, dos documentos e sua validade jurídica, mediante despacho fundamentado, registrado em ata e acessível a todos, atribuindo-lhes validade e eficácia para fins de habilitação e classificação.
- 8.7. As normas disciplinadoras deste Aviso de Contratação Direta serão sempre interpretadas em favor da ampliação da disputa entre os interessados, desde que não comprometam o interesse da Administração, o princípio da isonomia, a finalidade e a segurança da contratação.
- 8.8. Os fornecedores assumem todos os custos de preparação e apresentação de suas propostas e a Administração não será, em nenhum caso, responsável por esses custos, independentemente da condução ou do resultado do processo de contratação.
- 8.9. Fica assegurado a possibilidade de retenção no momento do pagamento de Imposto de Renda Retido na Fonte nos termos do art. 2º-A da IN RFB nº 1.234, de 11 de janeiro de 2012, em especial seu Anexo I, salvo exceções previstas em lei.

Taubaté, em 13 de dezembro de 2023

MÁRIO CELSO PELOGGIA
SECRETÁRIA DE SAÚDE



Prefeitura Municipal de Taubaté

Anexo I
Termo de Referência



Prefeitura Municipal de Taubaté

Estado de São Paulo

TERMO DE REFERÊNCIA

1. OBJETO

1.1 O presente termo de referência visa a Contratação de empresa para estampagem e instalação de placas no padrão estabelecido pelo Mercosul em 3 (três) veículos oficiais utilizados em transporte de pacientes da Prefeitura de Taubaté, incluindo todos os materiais e componentes necessários para a realização dos serviços.

1.1.1 Critério de julgamento: menor preço por Item.

1.2 Especificação do Objeto

1.2.1 A separação em itens será conforme segue

ITEM	PREFIXO	PLACA	MODELO	TIPO / Carroceria
01	2395	SSS3J38	Fiat/Strada Belabru A	Especial Caminhonete / Ambulância
02	2396	SUK5D21	Fiat/Strada Belabru A	Especial Caminhonete / Ambulância
03	2397	SWW6I53	Fiat/Strada Belabru A	Especial Caminhonete / Ambulância

1.3 Descrição dos Serviços

1.3.1 Prestação de Serviços de estampagem e instalação de placas no padrão estabelecido pelo Mercosul, com todos os materiais necessários.

1.3.2 A Contratada deverá executar os seguintes serviços:



Prefeitura Municipal de Taubaté

Estado de São Paulo

Item	Descrição dos Itens	Qtd.
01	Emplacamento de veículos, incluindo instalação, taxas de deslocamento e inserção de confirmação em sistema informatizado junto ao órgão competente (Identificação dianteira e traseira) para veículos oficiais.	03

1.3.3 Cada unidade de emplacamento consiste:

- Item 1: Placa Dianteira e Traseira;

1.3.4 Todos os procedimentos deverão seguir as especificações da Resolução 780/19 – Contran.

1.4 Das Especificações Gerais quanto a Material, dimensões e cores

1.4.1 Dimensões:

1.4.1.1 As PIV(Placa de Identificação Veicular) devem ter as dimensões apresentadas na Tabela I;

1.4.2 Material:

1.4.2.1 Metal: alumínio não galvanizado, com espessura de $1\text{mm} \pm 0,2\text{mm}$;

1.4.2.2 Película do fundo: microprismática ou microesférica retrorrefletiva;

1.4.2.3 Caracteres: filme térmico aplicado por calor (hot stamp), sem retrorrefletividade e sem efeito difrativo, sólido, com inscrições das palavras "MERCOSUR BRASIL MERCOSUL" sobre os caracteres, em letras maiúsculas, conforme Figura IV;



Prefeitura Municipal de Taubaté

Estado de São Paulo

1.4.2.4 Fonte das inscrições: Gill Sans;

1.4.2.5 Tamanho da fonte das inscrições: 5 mm;

1.4.2.6 Padrão de Cores das Inscrições: conforme Tabela VI.

1.4.3 Cores (conforme Figura II):

1.4.3.1 Fundo: A placa deverá ter o fundo branco, conforme especificações contidas nas Tabelas IV e V;

1.4.3.2 Faixa Azul: A placa deverá conter em sua margem superior uma faixa horizontal azul padrão Pantone 286, cujas medidas são dispostas na Tabela II;

1.4.3.3 Caracteres: A cor dos caracteres alfanuméricos da PIV será determinada de acordo com o uso dos veículos, nos termos da Tabela III;

1.4.3.4 Nome do País (BRASIL): deverá ser vazado na cor branca, ao centro da faixa azul superior.

1.4.4 Fontes:

1.4.4.1 Fonte da Combinação Alfanumérica;

1.4.4.2 Tipologia: FE Engelschrift;

1.4.4.3 Altura (h): 65mm para os veículos;



Prefeitura Municipal de Taubaté

Estado de São Paulo

1.4.4.4 Largura: conforme Figura I;

1.4.4.5 Espessura do traço: proporcional ao padrão da tipologia;

1.4.4.6 Fonte do Nome do País (BRASIL): Gill Sans Standard Bold Condensed 50 Interletrado.

1.5 Das Especificações Dos Elementos De Segurança:

1.5.1 Emblema do MERCOSUL (Figura I): É o Emblema Oficial do MERCOSUL, claramente visível e impresso na película retrorrefletiva, com um Pantone Azul (286) e Verde (347), com tamanho de 32mm por 22mm, para os veículos. Esta aplicação é sobre fundo de cor conforme a Normativa, Emblema do MERCOSUL do Manual de Identidade Corporativa - Emblema do MERCOSUL/DEC CMC Nº 17/02. O extremo esquerdo da logomarca começa aos 15mm da borda esquerda;

1.5.2 Bandeira do Brasil (Figura I): Deverá ser impressa na película retrorrefletiva e posicionada no canto superior direito, fazendo coincidir a bissetriz da bandeira com a bissetriz principal da placa, a uma distância de 4 mm tanto da parte superior quanto do lado direito da placa. As medidas da bandeira são de 28 mm por 20 mm, para os veículos. Para ambas, os cantos serão arredondados e terão uma borda branca de 1 mm ($\pm 0,5$ mm) de largura;

1.5.3 Signo/Distintivo internacional do Brasil - BR (Figura I): a sigla "BR" deverá ser na fonte Gill Sans, cor Preta, aplicada por calor ou impressa no canto inferior esquerdo;



Prefeitura Municipal de Taubaté

Estado de São Paulo

1.5.3 Marca d'água (Figura I): consiste em um efeito óptico visível sob condições de luz normais, inscrito no interior da película com o emblema do MERCOSUL em formato circular, gravados na construção da película retrorrefletiva, ocorrendo a cada 72mm;

1.5.4 Código bidimensional (2D): Gravação de forma indelével no canto superior esquerdo da placa, abaixo da faixa azul, com lado entre 16mm a 22 mm:

1.5.4.1 O código de barras bidimensionais dinâmico (Quick Response Code - QR Code), deve ser gerado a partir de algoritmo específico, de propriedade do DENATRAN, que deverá conter a identificação do fabricante e o número de série individual e acesso aos dados dos eventos envolvendo as placas, que permita a rastreabilidade sistêmica das placas desde a sua produção até a instalação aos respectivos veículos, além da verificação da autenticidade por meio de sistema eletrônico;

1.5.4.2 A obtenção do QR Code será feita diretamente pelos fabricantes credenciados pelo DENATRAN, que terão acesso exclusivo aos sistemas informatizados capazes de realizar a comunicação do referido código.

1.6 Especificações Da Película Retrorreflexiva:

1.6.1 As películas retrorrefletivas devem ser flexíveis para todas as condições atmosféricas com adesivo sensível à pressão, conformável para suportar a elongação necessária para o processo produtivo das placas veiculares;

1.6.2 A película deve ter coeficiente de retrorrefletividade, expresso em cd/lux/m², conforme estabelecido na Tabela IV;



Prefeitura Municipal de Taubaté

Estado de São Paulo

1.6.3 As medições de coeficiente de retrorrefletividade devem ser realizadas em conformidade com a norma ASTM E-810;

1.6.4 A película retrorrefletiva deverá ser na cor branca com faixa azul, conforme definição na Tabela V.

1.6.5 As películas retrorrefletivas devem apresentar os valores de coordenadas de cromaticidade e luminância conforme as especificações nos termos do Sistema Colorimétrico padrão CIE 1964, com iluminante D65 e ângulo de observação de 10°;

1.6.6 As películas retrorrefletivas devem atender aos testes e ensaios estabelecidos segundo os seguintes itens da Norma Internacional ISO 7591:1982 (Veículos Rodoviários - Placas Refletivas para Veículos Motorizados e Trailers - Especificação):

1.6.6.1 Ensaio de temperatura, conforme item 8;

1.6.6.2 Ensaio de adesão ao substrato, conforme item 9;

1.6.6.3 Ensaio de resistência impacto, conforme item 10;

1.6.6.4 Ensaio de resistência a flexão, conforme item 11;

1.6.6.5 Ensaio de resistência a água, conforme item 12;

1.6.6.6 Ensaio de lavagem, conforme item 13;

1.6.6.7 Ensaio de resistência a gasolina, conforme item 14.



Prefeitura Municipal de Taubaté

Estado de São Paulo

1.7 Fixação Da Placa Ao Veículo:

1.7.1 A PIV deve ser afixada no veículo em primeiro plano, na extremidade traseira ou dianteira, em posição vertical, formando um ângulo de 90° em relação ao plano longitudinal, admitida uma tolerância de 10°, sem qualquer tipo de obstrução à sua visibilidade e legibilidade. Em relação ao plano transversal, a PIV não deverá apresentar inclinação.

1.7.2 Deve ser fixada por elementos de fixação (parafusos, rebites, etc.) nos pontos destinados a este fim conforme apresentado na Figura I.

1.7.3 A fixação deve ser de tal forma que não prejudique a estrutura física da chapa da placa, podendo ser utilizado suporte específico para esta função.

1.7.4 Quando utilizado suporte específico para a fixação da placa, este não poderá encobrir nada além da borda da placa, tampouco possuir elementos refletivos ou luminosos.

1.8 Condições de Execução:

1.8.1 Do local: Os serviços deverão ser realizados nas dependências do Departamento de Frota e Logística, situado à Av. Marechal Arthur da Costa e Silva, 1525 – Jaboticabeiras – Taubaté/SP CEP 12030-620, respeitando o horário de funcionamento das dependências conforme item

1.8.2 Do prazo de início: O serviço devera ocorrer após a emissão de autorização de fornecimento/contrato, sendo condicionada sua execução, somente apos AUTORIZADA com prévia Ordem de Serviço – OS.



Prefeitura Municipal de Taubaté

Estado de São Paulo

2. DESCRIÇÃO DA SOLUÇÃO COMO UM TODO

2.1 A Prestação de Serviço de Emplacamento na quantidade de 03 instalações se baseia tanto em termos técnicos como econômicos, fazendo com que esta seja uma escolha vantajosa para instituição. A prestação mostra-se viável por meio da Dispensa de Licitação, visto o baixo valor necessário para prestação do serviço.

3. FUNDAMENTAÇÃO DA CONTRATAÇÃO

3.1 Conforme mencionado em Estudo Técnico Preliminar, justifica-se a presente contratação do Objeto desta licitação em obediência ao estabelecido no Código de Trânsito Brasileiro. O emplacamento dos referidos veículos se faz necessário a fim de adequá-los, de maneira a cumprir o estabelecido nas legislações e normas de trânsitos. Considerando que se trata de 3 (três) veículos novos, a contratação do referido serviço se torna imprescindível. Ressaltamos ainda que a Secretaria de Saúde necessita que estes veículos estejam em condições de uso, para realizar seus atendimentos, nas mais diversas necessidades dos municípios.

3.2 Em conformidade com o princípio do parcelamento, a contratação será por item, e visa melhor aproveitamento dos recursos disponíveis no mercado, além da ampliação da competitividade.

4. REQUISITOS DA CONTRATAÇÃO

4.1 O serviço será prestado por empresa especializada no ramo, devidamente regulamentada e autorizada pelos órgãos competentes, em conformidade com a legislação vigente e padrões de sustentabilidade exigidos nesse instrumento e neste termo de referência. Trata-se de Contratação de empresa especializada na Prestação de Serviços de estampagem e instalação de placas no padrão estabelecido pelo Mercosul



Prefeitura Municipal de Taubaté

Estado de São Paulo

4.2 A contratação para a prestação dos serviços, objeto deste Termo de Referência não gera vínculo empregatício entre os empregados da Contratada e a Administração, vedando-se qualquer relação entre estes que caracterize pessoalidade e subordinação direta, bem como aquelas vedações previstas no artigo 48 da lei 14.133/21

5. GARANTIA

5.1 Aos serviços executados são exigidos os seguintes prazos de garantia:

- 03 (três) meses no mínimo;

5.1.1 A Contratada deverá apresentar, como forma de comprovação da garantia mencionada no subitem anterior, *Certificado de Garantia* ou documento similar;

5.1.2 No caso de apresentarem defeitos e, conseqüentemente serem substituídos, a garantia será contatada a partir da nova data de instalação;

5.1.3 O ônus de correção de defeitos apresentados pelos materiais ou substituição dos mesmos, serão suportados *exclusivamente pela Contratada*.

5.2 Os demais prazos de garantia da presente proposta de contratação deverão obedecer ao estabelecido no Código de Defesa do Consumidor.

6. MODELO DE EXECUÇÃO

6.1 A Contratada deverá manter telefone fixo e endereço eletrônico (e-mail) para o atendimento dos pedidos solicitados pelo Departamento de Frota e Logística;

6.2 A execução dos serviços somente considerar-se-á AUTORIZADA com prévia Ordem de



Prefeitura Municipal de Taubaté

Estado de São Paulo

Serviço – OS, na qual o responsável do Departamento de Frota e Logística da Prefeitura Municipal de Taubaté dará o DE ACORDO para que se executem os serviços;

6.3 Os serviços deverão ser realizados nas dependências do Departamento de Frota e Logística, situado à Av. Marechal Arthur da Costa e Silva, 1525 – Jaboticabeiras – Taubaté/SP CEP 12030-620, respeitando o horário das 8h (oito horas) às 11h (onze horas) e das 13h (treze horas) às 16h (dezesesseis horas);

6.4 A contratada designará funcionário, que será responsável pela prestação de todos os esclarecimentos técnicos à execução dos serviços objeto da contratação.

6.5 A Contratada deverá responsabilizar-se por todo e qualquer dano ou prejuízo causados por seus empregados, (representantes ou prepostos), direta ou indiretamente, à contratante ou a terceiros, inclusive aos decorrentes de serviços ou aquisições com vícios ou defeitos, constatáveis nos prazos das garantias, mesmo expirado o vencimento do contrato;

6.6 A Contratada deverá estar credenciada junto ao Detran e/ou Denatran para o exercício das atividades;

6.7 O objeto deve ser realizado, rigorosamente, de acordo com as Especificações Técnicas e com os documentos referidos e as especificações de materiais descritos neste Termo de Referência.

6.6 Dos Prazos

6.1 O prazo para execução dos serviços não deverá ser superior ao estipulado abaixo:

- Até 2(dois) dia útil;



Prefeitura Municipal de Taubaté

Estado de São Paulo

6.1.1 O prazo será contado a partir do recebimento da Ordem de Serviço;

6.2 O prazo, o qual se refere o item 6.1, poderá ser prorrogado uma vez, por período estabelecido entre as partes, mediante solicitação fundamentada e entregue ao Responsável do Departamento de Frota e Logística, antes do Vencimento do prazo inicial.

7. MODELO DE GESTÃO DO CONTRATO

7.1 Das Obrigações Da Contratada

7.1.1 A contratada deverá comprovar, sempre que solicitado pela contratante, a origem dos materiais, componentes e acessórios utilizados na realização dos serviços contratados;

7.1.2 Da aceitação dos serviços: A recepção dos serviços não implica na sua aceitação definitiva, porquanto dependerá da verificação do resultado satisfatório quanto, à qualidade, aferido pela contratante mediante comprovação obrigando-se a Contratada:

- Executar os serviços com pessoal qualificado, mediante emprego de técnico e ferramental apropriados;
- Reparar, corrigir, remover, substituir, desfazer e refazer, prioritária e exclusivamente as suas custas e riscos, bem assim os executados com vícios, defeitos, incorreções, erros, falhas e imperfeições, decorrente de culpa da empresa prestadora dos serviços, inclusive emprego de mão de obra, sem que tal fato possa ser invocado para justificar qualquer cobrança adicional, a qualquer título, mesmo nos serviços recebidos pela Contratante, cujas irregularidades venham a surgir quando da aceitação e/ou dentro do prazo de garantia;

7.1.3 O recebimento e aceitação dos produtos/serviços serão baseados, no que couber, pelas disposições contidas no art. nº 18 da Lei nº 14.133/21;



Prefeitura Municipal de Taubaté

Estado de São Paulo

7.1.4 Após de realizado o serviço, serão verificados por servidor, designado pela Direção do Departamento de Frota e Logística, nas seguintes condições:

7.1.4.1 Provisoriamente, para efeito de verificação da conformidade do serviço com a especificação, no momento do recebimento do serviço pela Oficina do Departamento de Frota e Logística;

7.1.4.2 Definitivamente, no prazo de até 10 (dez) dias contados da data de instalação e conferência das especificações solicitadas e descritas na “Ordem de Serviço” emitida pelo Departamento de Frota e Logística.

7.1.5 Após a realização dos serviços a contratada deverá recolher as placas antigas, conforme o caso, dando seu devido destino conforme estabelecido pelo órgão competente;

7.1.6 A instalação deverá ocorrer em dias úteis e respeitando o seguinte horário: 8h às 11h e das 13h às 16h;

7.1.7 Ocorrendo defeito ou imperfeição durante o período de garantia, a empresa será comunicada e deverá no prazo Máximo de 1 (um) dia útil contados da comunicação, providenciar a substituição, sem qualquer ônus para a Contratante, e apresentar o mesmo em perfeito estado;

7.1.8 A Contratada deverá prestar informações apenas aos funcionários indicados pela Direção do Departamento de Frota e Logística, assegurando sigilo total das operações;

7.2 Das Obrigações Da Contratante:

7.2.1 Acompanhar e fiscalizar a execução do contrato, podendo sustar, recusar, mandar



Prefeitura Municipal de Taubaté

Estado de São Paulo

fazer ou desfazer quaisquer serviços que não estejam de acordo com as condições e exigências especificadas neste Termo de Referência;

7.2.2 Proporcionar todas as informações necessárias para que a empresa possa desempenhar seus serviços dentro das normas estabelecidas no Contrato;

7.2.3 Solicitar a execução de serviços por meio de Ordem de Serviço, expedida pelo Departamento de Frota e Logística;

7.2.4 Rejeitar, no todo ou em parte, os serviços inadequados ou defeituosos, solicitando que o serviço seja refeito às expensas da Contratada;

7.2.5 Relacionar-se com a empresa exclusivamente por meio de pessoa por ela credenciada;

7.2.6 Efetuar o pagamento à empresa pelos serviços prestados, nas condições e prazos pactuados no Edital;

7.2.7 Notificar a Contratada, no caso de ocorrências com a prestação de serviços.

7.3 Do Acompanhamento E Da Fiscalização:

7.3.1 A fiscalização e o acompanhamento dos serviços ficarão a cargo do Departamento de Frota e Logística desta Prefeitura, a quem compete verificar se a Contratada está executando corretamente a prestação dos serviços, obedecendo aos termos do Contrato e aos demais documentos que o integram;

7.3.3 A fiscalização será exercida no interesse da Administração e não exclui nem



Prefeitura Municipal de Taubaté

Estado de São Paulo

reduz a responsabilidade da Contratada, inclusive perante terceiros, por quaisquer irregularidades, e, na sua ocorrência, não implica corresponsabilidade do Poder Público ou de seus agentes e/ou preposto;

7.3.4 Qualquer exigência da fiscalização inerente ao objeto e termos do presente instrumento deverão ser prontamente atendidas pela Contratada, sem ônus a Contratante;

7.3.5 O Departamento responsável pela fiscalização se reserva no direito de recusar os serviços executados que não atenderem as especificações estabelecidas pela Contratante;

7.3.6 A contratada designará funcionário, que será responsável pela prestação de todos os esclarecimentos técnicos à execução dos serviços objeto da contratação.

7.4 Aceitação Definitiva:

7.4.1 A aceitação definitiva dos serviços prestados se darão após aprovação do Diretor do Departamento de Frota e Logística em concordância com seu corpo técnico, ressaltando que a reincidência pela 3ª (terceira) vez da necessidade de correção do objeto no prazo de 06 (seis) meses, a Contratante poderá declarar Inexecução Contratual aplicando as penalidades do existente no respectivo Edital.

8. CRITÉRIOS DE PAGAMENTO

8.1 Os pagamentos referentes aos serviços executados seguirão o estabelecido em Portaria SEFI nº 42, de 02 de fevereiro de 2022.

8.1.1 A secretaria de finanças estabelece calendário de pagamentos aos fornecedores e prestadores de serviços do Município de Taubaté.



Prefeitura Municipal de Taubaté

Estado de São Paulo

8.1.2 Considerando a necessidade de organizar o fluxo de pagamentos da Municipalidade, uma vez que os diversos Contratos vigentes, possuem prazos de vencimentos distintos, a depender muitas vezes de conferência por várias Unidades, as quais demandam tempos de análise e tramitação específicos;

8.1.3 Considerando ainda a aplicação financeira dos recursos que ingressam nos cofres municipais, os quais possuem prazos específicos de resgate, além da necessidade de programar e organizar, previamente os valores a serem resgatados para concretização dos pagamentos a fornecedores e prestadores de serviços. Resolve:

8.1.3.1 Fica estabelecido o seguinte cronograma para o pagamento dos fornecedores e prestadores de serviços, observada a ordem cronológica de pagamentos, considerada a partir do recebimento das respectivas Notas Fiscais, devidamente instruída e apta para liquidação e pagamento, nas seguintes datas:

Data de Recebimento	Data de Pagamento
Do dia 1º ao 10º dia do mês	Pagamento dia 20
Do 11º dia ao 20º dia do mês	Último dia útil do mês
Do 21º dia ao final de cada mês	Pagamento dia 10 do mês seguinte

8.1.3.2 Na hipótese de ocorrer data de pagamento em finais de semana ou feriados em que não haja expediente bancário ficam os pagamentos programados para o primeiro dia útil seguinte.



Prefeitura Municipal de Taubaté

Estado de São Paulo

8.1.3.3 Excetuam-se do estabelecido no item 8.1.3.1 os pagamentos decorrentes descumprimento de ordens judiciais, parcerias celebradas com o Terceiro Setor, consignações em pagamento, recolhimento de encargos e tributos, bem como os recursos repassados pela Municipalidade para cumprimento de planos de trabalho previamente estabelecidos pelo Poder Público.

8.1.3.4 Os casos omissos serão dirimidos pelo Secretário de Finanças em conjunto com a Secretaria responsável pelo Contrato/Ajuste.

8.1.3.5 A presente Portaria passa a ser parte integrante dos Editais lançados pela Municipalidade a partir de sua publicação, devendo o Departamento de Compras adotar as medidas necessárias para tais alterações.

9. FORMAS E CRITÉRIOS DE SELEÇÃO DE FORNECEDOR

9.1 O julgamento das propostas será realizado de acordo com o critério - menor preço por item, nos termos do Art. 33 da Lei 14.133/21.

10. DOTAÇÃO ORÇAMENTÁRIA

10.1 As despesas decorrentes deste certame correrão no presente exercício à conta da dotação orçamentária a seguir indicada:

Ficha - Dotação Orçamentaria: 2473 - 24.02.1011.2.305.10.302.339039.01.3020000

Fonte: 1 - TESOURO Aplicação: 3020000 - ATENCAO MEDIA ALTA COMPLEX AMB E HOSP.

11. ESTIMATIVA DO VALOR DA CONTRATAÇÃO



Prefeitura Municipal de Taubaté

Estado de São Paulo

11.1 Os orçamentos realizados para esta contratação correspondem à média total cotada de R\$ 500,00 (quinhentos reais), sendo que os valores unitários referenciais estão apontados em tabela a seguir:

CNPJ: 45.176.005/0001-08 HOME PAGE:

Mapa Comparativo de Preços

Cotação : 1308/2023

Solicitação de Compra 2489/2023

Item : 0.0.2342 - EMPLACAMENTO DE VEICULOS OFICIAISEMPLACAMENTO DE 3 (TRÊS) VEÍCULOS OFICIAIS, TIPO AMBULÂNCIA DE SIMPLES REMOÇÃO, INCLUINDO INSTALAÇÃO, TAXAS DE DESLOCAMENTO E INSERÇÃO DE CONFIRMAÇÃO EM SISTEMA INFORMATIZADO JUNTO AO ÓRGÃO COMPETENTE (IDENTIFICAÇÃO DIANTEIRA E TRASEIRA). Qtde.: 3 UN

Seq. Item	Fornecedores	CNPJ	Classificado	Marca/Model	Valor	Valor Total
1	44634 RM PLACAS AUTOMOTIVAS MERCOSUL LTDA.	37.280.885/0001-30	Sim		190,0000	R\$ 570,00
	Data	09/11/2023				
1	100338 LUAN GOMES VANONE DE OLIVEIRA PLACAS LTDA - ME	36.634.207/0001-65	Sim		160,0000	R\$ 480,00
	Data	09/11/2023				
1	107161 DAVID GLAYDSON DE OLIVEIRA EMPLACAMENTOS - ME	44.573.655/0001-24	Sim		150,0000	R\$ 450,00
	Data	10/11/2023				
Médias Unitário / Total :					R\$ 166,6667	R\$ 500,00

Dados Vencedor	Classificado	Valor Total
107161 DAVID GLAYDSON DE OLIVEIRA EMPLACAMENTOS - ME	Sim	R\$ 450,00

Desclassificação	Motivo
------------------	--------

Total para o Menor Preço: R\$ 450,00

Total para o Maior Preço: R\$ 570,00

Total para a Média Cotada: R\$ 500,00

Justificativa : O emplacamento dos referidos veículos se faz necessário a fim de cumprir o estabelecido no Código de Trânsito Brasileiro. Considerando que se trata de 3 (três) veículos novos, todos deverão ser emplacados por empresa especializada no ramo, devidamente regulamentada e autorizada pelos órgãos competentes, em conformidade com a legislação. Com os veículos devidamente emplacados, a Secretaria de Saúde poderá fazer uso dos veículos em atendimento as mais diversas necessidades dos municípios.

12. DA UTILIZAÇÃO DO CATÁLOGO ELETRÔNICO DE PADRONIZAÇÃO



Prefeitura Municipal de Taubaté

Estado de São Paulo

12.1 A Prestação e Serviço de estampagem e instalação de placas no padrão estabelecido pelo Mercosul, objeto desta contratação, não consta no catálogo eletrônico de padronização até o presente momento, por essa razão não foi possível utilizá-lo.

13. FIGURAS REFERENCIAIS

FIGURA I - PLACAS VEÍCULOS





Prefeitura Municipal de Taubaté

Estado de São Paulo

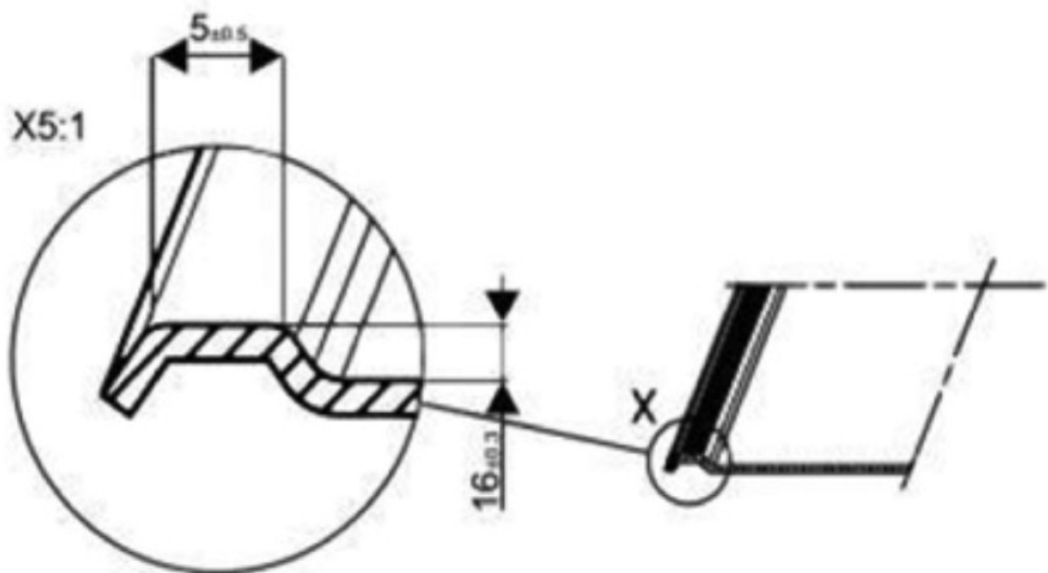
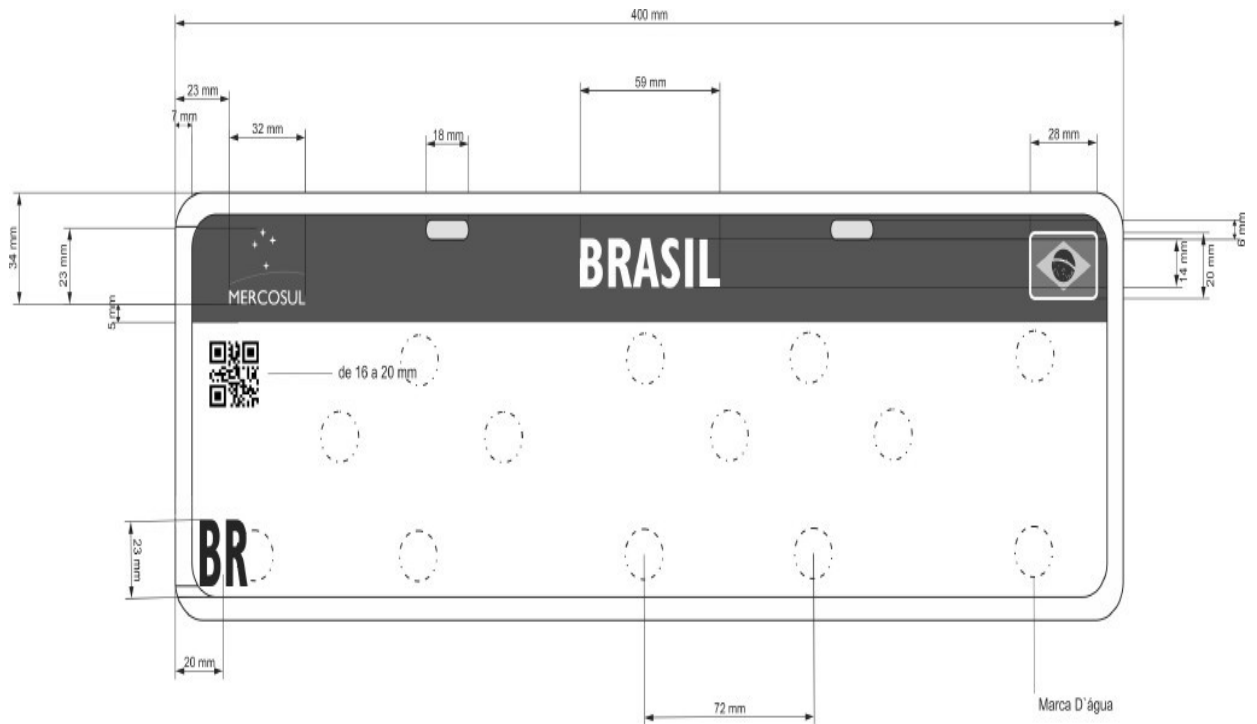



Prefeitura Municipal de Taubaté

Estado de São Paulo

FIGURA II - PADRÕES DE CORES



FIGURA III - MARCAS D'AGUA DE SEGURANÇA DA PELÍCULA RETRORREFLETIVA



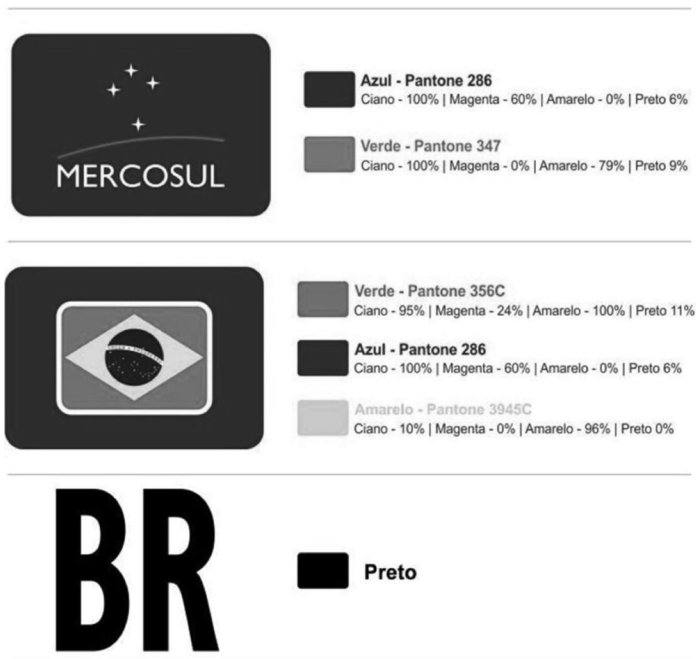
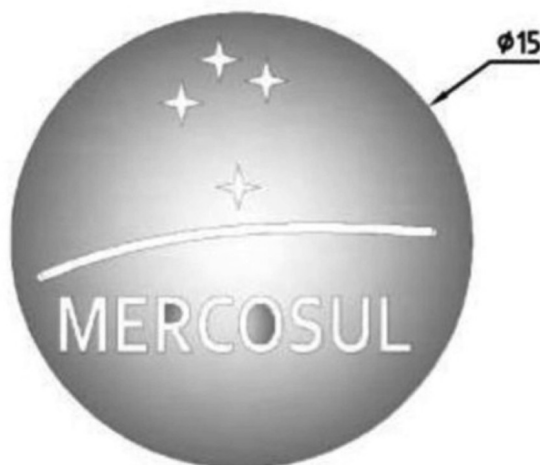

Prefeitura Municipal de Taubaté Estado de São Paulo

FIGURA IV - PADRÃO DAS INSCRIÇÕES SOBRE OS CARACTERES DA PIV



Tabela I - Dimensões da PIV

Tipo de veículo	Dimensões (em mm)	
Veículos de passeio e ônibus	altura (h) = 130 ± 2 comprimento (c) = 400 ± 2 espessura (e) = $1 \pm 0,2$	Conforme Figura I

* A espessura (e) da placa refere-se à soma das espessuras do substrato metálico, mais a película retrorrefletiva flexível, mais o filme térmico.

**As dimensões de que trata a Tabela acima poderão ser reduzidas em até 15% caso a PIV não caiba no receptáculo do veículo homologado pelo DENATRAN.



Prefeitura Municipal de Taubaté

Estado de São Paulo

Tabela II - Dimensões da faixa azul conforme tipo de veículo

Tipo de veículo	Dimensões (em mm)
Veículo de passeio e ônibus	altura (h) = 30 comprimento (c) = 390

Tabela III - Cor dos caracteres conforme o uso do veículo

Uso do Veículo	Cor dos Caracteres	Padrão de Cor
Oficial e Representação	Azul	Pantone Fórmula Sólido Brilhante 286C

* Tabela adaptada da Resolução 780/19

Tabela IV - Coeficientes de retrorrefletividade (cd/lux/m²)

Ângulo de Observação	Ângulo de Entrada	Branca	Azul
0,2o	-4o	50	3
0,2o	30o	24	1
0,5o	-4o	24	1,5
0,5o	30o	12	0,6

Tabela V - Especificação de cromaticidade e luminância

Cor	Luminância (Y%)									
	1	2	3	4	X	Y	X	Y	Mín	Máx
Branca	0.303	0.300	0.368	0.366	0.340	0.393	0.274	0.329	32	na
Azul	0.140	0.035	0.244	0.210	0.190	0.255	0.065	0.216	1	10

na=não aplicável



Prefeitura Municipal de Taubaté

Estado de São Paulo

Tabela VI - Padrão de cores das inscrições

Uso do Veículo	Padrão de Cor das Inscrições
Oficial e Representação	Pantone 288C

*Tabela adaptada da Resolução 780/19.

14. REINCIDÊNCIA

14.1 No caso de reincidência pela 3ª (terceira) vez, de necessidade de correção no objeto no prazo de 06 (seis) meses, a Contratante poderá declarar Inexecução Contratual aplicando as penalidades do existente no respectivo Edital.

João Pedro José da Cruz

Divisão de Compras e Licitações do Departamento de Frota e Logística

Monique Vidal Neves

Secretária de Administração



Prefeitura Municipal de Taubaté

Anexo II
Minuta do Contrato



Prefeitura Municipal de Taubaté

Estado de São Paulo

DISPENSA DE LICITAÇÃO Nº. 0193/2023
PROCESSO Nº. 16.433/2023

MINUTA DE CONTRATO

CONTRATO QUE ENTRE SI CELEBRAM A PREFEITURA MUNICIPAL DE TAUBATÉ E A EMPRESA _____ PARA CONTRATAÇÃO DE EMPRESA PARA ESTAMPAGEM E INSTALAÇÃO DE PLACAS NO PADRÃO ESTABELECIDO PELO MERCOSUL EM 3 (TRÊS) VEÍCULOS OFICIAIS UTILIZADOS EM TRANSPORTE DE PACIENTES DA PREFEITURA DE TAUBATÉ, VISANDO ATENDER AS NECESSIDADES DA SECRETARIA DE SAÚDE.

Aos ____ dias do mês de ____ do ano de dois mil e vinte e três, na Sede da Prefeitura, situada na _____, Taubaté/SP, presentes, de um lado, a PREFEITURA MUNICIPAL DE TAUBATÉ, inscrita no CNPJ/MF sob nº. 45.176.005/0001-08, neste ato representada por Monique Vidal Neves - Secretária de Administração, por Mario Celso Peloggia - Secretário de Saúde e por Carlos César Rafaelli Munhoz - Secretário Adjunto de Saúde, ora em diante designada CONTRATANTE, e, de outro lado, a empresa _____, inscrita no CNPJ/MF sob nº. _____, com sede na _____, nº. _____, bairro _____, município de _____/SP, representada por _____, portador do RG nº. _____, inscrito no CPF/MF sob nº. _____, na forma de seu estatuto social, doravante denominada simplesmente CONTRATADA, através da dispensa de licitação nº. 0193/2023 - processo administrativo nº. 16.433/2023, cujo inteiro teor a CONTRATADA declara expressamente, nesta avença, conhecer e aceitar, e ao qual se vinculam as partes, firmam o presente contrato, de acordo com as normas emanadas da Lei Federal nº. 14.133/2021, da Lei Complementar Federal nº. 0123/2006 alterada pelas Leis Complementares nº. 0147/2014 e nº. 0155/2016, em suas redações atuais, do Decreto Municipal nº. 15.058/2021 alterado pelo Decreto Municipal nº. 15.081/2021, do Decreto Municipal nº. 15.499/2023 e, subsidiariamente pelo Código Civil Brasileiro, com as seguintes cláusulas:

CLÁUSULA PRIMEIRA - DO OBJETO.

1.1 - O presente contrato tem por objeto a contratação de empresa para estampagem e instalação de placas no padrão estabelecido pelo Mercosul em 3 (três) veículos oficiais utilizados em transporte de pacientes da Prefeitura de Taubaté, visando atender as necessidades da Secretaria de Saúde.

1.2 - Consideram-se integrantes do presente contrato, como se nele estivessem transcritos, os documentos a seguir relacionados, os quais, neste ato, as partes declaram conhecer e aceitar a respectiva proposta, elaborada e apresentada pela CONTRATADA, datada de __/__/____.

CLÁUSULA SEGUNDA - DO REGIME DE EXECUÇÃO.

2.1 - Execução indireta, através de empreitada por preço unitário.

CLÁUSULA TERCEIRA - DAS CONDIÇÕES DE ENTREGA.

3.1 - O objeto deste contrato somente será recebido, nos termos do art. 140 da Lei Federal nº. 14.133/2021, se estiver plenamente de acordo com as especificações constantes dos documentos citados em 1.2.

3.2 - A CONTRATADA obriga-se a reexecutar, às suas expensas, no local estipulado e no prazo ajustado, após a notificação, os serviços que vierem a ser recusados pela CONTRATANTE, hipótese em que não ocorrerá pagamento enquanto não for satisfeito o objeto desta avença.



Prefeitura Municipal de Taubaté

Estado de São Paulo

3.3 - Se os serviços apresentarem-se com defeitos, vícios de execução ou elaboração, será lavrado laudo de vistoria que relacionará as falhas encontradas, dando-se ciência oficial dos mesmos à CONTRATADA, para que proceda às correções apontadas, passando o prazo de observação a fluir novamente, até nova comunicação.

CLÁUSULA QUARTA - DO VALOR, DOS RECURSOS E DO PAGAMENTO.

4.1 - O valor total do presente contrato é de R\$ _____ (_____), por conta da dotação orçamentária _____ para atender às despesas inerentes a este contrato, durante o corrente exercício. No exercício vindouro, nova dotação será prevista para cobertura das despesas restantes do presente instrumento.

4.2 - Para fins de pagamento, na periodicidade avençada, a CONTRATADA formulará requerimento à CONTRATANTE, dando conta da conclusão da respectiva fase, solicitando que seja vistoriada e comprovada a execução, e uma vez atestada pelo órgão competente da CONTRATANTE, juntamente com a entrega completa dos documentos constantes do Anexo deste contrato pela CONTRATADA, iniciar-se-á o prazo para pagamento da parcela correspondente, não cabendo qualquer reajuste financeiro.

4.3 - Havendo divergência ou erro na emissão do documento fiscal, fica interrompido o prazo para pagamento, sendo iniciada nova contagem somente após a regularização dessa documentação. Iniciar-se-á o prazo de pagamento da parcela correspondente o qual terá início a partir do trâmite da Nota Fiscal e efetivo recebimento e cumpridas todas as etapas necessárias para sua liquidação e pagamento, devidamente atestada pela Unidade Requisitante, não cabendo qualquer reajuste financeiro.

4.4 - Cronograma de pagamento, observado a ordem cronológica, considerada a partir do recebimento das respectivas Notas Fiscais, devidamente instruída e apta para liquidação e pagamento, cumpridas às obrigações contratuais e nos termos da proposta apresentada. O pagamento obedecerá aos seguintes prazos, exceto os pagamentos decorrentes de cumprimento de ordens judiciais, parcerias celebradas com o Terceiro Setor, consignações em pagamento, recolhimento de encargos e tributos, bem como os recursos repassados pela Municipalidade para cumprimento de planos de trabalho previamente estabelecidos pelo Poder Público.

Recebimento do 1º ao 10º dia do mês, pagamento dia 20*.
Recebimento do dia 11º ao 20º dia do mês, pagamento no último dia útil do mês*.
Recebimento do 21º ao final de cada mês, pagamento no dia 10 do mês seguinte*.
*Após o adimplemento da obrigação contratada, desde que regular e devidamente atestado por esta Administração.

4.4.1 - Salientamos ainda, caso uma das datas acima indicadas caia em finais de semana ou feriados em que não haja expediente bancário, ficam os pagamentos adiados para o dia útil seguinte.

4.4.2 - O pagamento de parcelas com eventual atraso será corrigido pela variação do INPC - Índice Nacional de Preços ao Consumidor, 'pro rata tempore'.

4.5 - Os preços contratados não sofrerão qualquer espécie de atualização, durante o primeiro ano de vigência desta avença. Uma vez transcorrido esse prazo poderão ser corrigidos pela variação do índice oficial de inflação, o IPCA – índice de Preços ao Consumidor Amplo, divulgado pelo IBGE observada no mesmo período, ou por índice oficial que vier a substituí-lo.

4.6 - A CONTRATANTE pagará à CONTRATADA pela execução dos serviços.

4.7 - Fica assegurado a possibilidade de retenção no momento do pagamento de Imposto de Renda Retido na Fonte nos termos do Art. 2º-A da IN RFB nº. 1.234, de 11 de janeiro de 2012, em especial seu Anexo I, salvo exceções previstas em lei.

Previsão Orçamentária:

Ficha: 2473 - 24.02.1011.2.305.10.302.339039.01.3020000

Classificação Econômica: 339039

Fonte de Recurso: 01

Aplicação: 3020000

Nota de Reserva nº 5.921/2023



Prefeitura Municipal de Taubaté

Estado de São Paulo

CLÁUSULA QUINTA - DOS PRAZOS DE ENTREGA E DE VIGÊNCIA DO CONTRATO.

5.1 - O prazo para execução dos serviços não deverá ser superior a 02 (dois) dias úteis, conforme Termo de Referência anexo, a contar do recebimento da Ordem de Serviço emitida necessariamente após assinatura deste instrumento contratual.

5.2 - Este contrato vigorará desde sua assinatura e por todo o período de execução dos serviços, até sua aceitação e respectivo pagamento, nos termos do artigo 105 da Lei Federal nº. 14.133/2021, em sua redação atual, persistindo, no entanto, as obrigações, especialmente as decorrentes da garantia do referido objeto contratual.

5.3 - Garantia dos serviços: 03 (três) meses no mínimo.

CLÁUSULA SEXTA - DAS OBRIGAÇÕES DA CONTRATADA.

6.1 - Executar o objeto deste contrato nas condições previstas no instrumento convocatório e na respectiva proposta, seus anexos e valores definidos por lance e negociação.

6.2 - Ficar responsável pelas operações e despesas de transporte e seguro de transporte, bem como pelas despesas de locomoção, hospedagem e alimentação de seus prepostos, se e quando necessárias.

6.3 - Manter, durante toda a execução do contrato, em compatibilidade com as obrigações assumidas, todas as condições de habilitação e qualificação exigidas no respectivo procedimento licitatório.

6.4 - Responsabilizar-se por todos os encargos sociais, trabalhistas, previdenciários, da infortunística do trabalho, fiscais, comerciais, médicos e dos decorrentes de controle médico de saúde ocupacional de seus funcionários e empregados utilizados para a consecução do objeto desta avença e outros resultantes da execução deste contrato, obrigando-se a saldá-los na época própria. A inadimplência da CONTRATADA, com referência a estes encargos, não transfere à CONTRATANTE a responsabilidade de seu pagamento, nem poderá onerar o objeto do contrato; da mesma forma que a CONTRATANTE está isenta de qualquer vínculo empregatício com funcionários, ou prepostos, da CONTRATADA.

6.5 - Responder pelos danos de qualquer natureza, que venham a sofrer seus empregados, terceiros, ou a CONTRATANTE, em razão de acidentes ou de ação, ou omissão, dolosa ou culposa, de prepostos da CONTRATADA ou de quem em seu nome agir, não excluindo ou reduzindo essa responsabilidade a fiscalização e acompanhamento efetuados pela CONTRATANTE.

6.6 - Fazer prova da regularidade para com a Fazenda Federal (certidão conjunta negativa de débitos relativos a tributos federais, regularidade social e a dívida ativa da União), Certidão Negativa de Débitos Trabalhistas (CNDT), bem como perante o FGTS - Fundo de Garantia por Tempo de Serviço. As certidões deverão estar, em vigor na data da emissão da Nota Fiscal e deverão ser juntadas a cada Nota Fiscal emitido e apresentado à CONTRATANTE.

6.7 - Na hipótese de qualquer reclamação trabalhista, intentada contra a CONTRATANTE por empregados da CONTRATADA, estes deverão comparecer espontaneamente em Juízo, reconhecendo sua verdadeira condição de empregador e substituir a CONTRATANTE no processo, até o final do julgamento, respondendo pelos ônus diretos e indiretos de eventual condenação.

6.8 - A CONTRATADA deverá seguir rigorosamente o Anexo XIII - Termo de Referência.

6.9 - Pagar o piso salarial, fixado pela convenção coletiva das categorias profissionais empregados na execução do objeto do presente contrato respeitando o princípio da isonomia salarial, conforme artigo 1º da Lei Municipal nº 4.779/2013.

6.10 - Para eventuais contratações de trabalhadores necessários a execução do objeto do presente contrato, fica a CONTRATADA obrigada a cumprir com o que dispõe a Lei Municipal nº 5.544 de 31 de março de 2020, no sentido de fazer consulta prévia ao banco de dados do Balcão de Empregos de Taubaté.

6.11 - A CONTRATADA deve cumprir com as exigências de reserva de cargos previstas em lei e em outras normas específicas, para pessoa com deficiência, para reabilitado da Previdência Social e para aprendiz.

CLÁUSULA SÉTIMA - DAS OBRIGAÇÕES DA CONTRATANTE.

7.1 - Efetuar o pagamento relativo ao objeto contratado efetivamente realizado, de acordo com as cláusulas do respectivo contrato ou equivalente.



Prefeitura Municipal de Taubaté

Estado de São Paulo

- 7.2 - Proporcionar ao Contratado todos os meios necessários para a fiel execução do objeto da presente contratação, nos termos do correspondente instrumento de ajuste.
- 7.3 - Notificar o Contratado sobre qualquer irregularidade encontrada quanto à qualidade dos produtos ou serviços, exercendo a mais ampla e completa fiscalização, o que não exime o Contratado de suas responsabilidades pactuadas e preceitos legais.
- 7.4 - Designar responsável(is), denominado(s) GESTOR E FISCAL DO CONTRATO, com competência legal, nos termos do regulamento, para promover o acompanhamento e a fiscalização do Contrato e dos respectivos serviços, sob os aspectos qualitativos e quantitativos, e o qual notificará à CONTRATADA sobre todas as ocorrências relacionadas com a sua execução, determinando o que for necessário à regularização das faltas, falhas, problemas ou defeitos observados;
- 7.5 - Emitir termo de encerramento contratual, a partir do qual qualquer serviço/compra prestado, após sua assinatura pelas partes, não terá amparo contratual, não ficando a Prefeitura Municipal de Taubaté obrigada ou sujeita aos pagamentos que porventura venham a ser posteriormente pleiteados pela CONTRATADA.
- 7.6 - Acompanhar, fiscalizar, conferir e avaliar a prestação dos serviços contratados e o exato cumprimento das cláusulas e demais condições contratuais, por intermédio do FISCAL DO CONTRATO, ao qual competirá fazer o acompanhamento da execução do Contrato, dirimindo e desembaraçando eventuais pendências, prestando todos os esclarecimentos solicitados pela CONTRATADA, bem como não permitindo a execução de e/ou ordenando que sejam refeitas quaisquer tarefas em desacordo com os termos acordados;
- 7.7 - Notificar, via sistema 1DOC, a CONTRATADA sobre qualquer falta ou irregularidade observada no curso da execução do objeto do Contrato e/ou sobre quaisquer falhas ou defeitos apresentados pelo equipamento ou instalações, prestando todos os esclarecimentos e informações necessários e interrompendo o uso do mesmo, se assim for recomendado, bem como fixar prazo para a devida solução do problema, caso já não haja previsão contratual a respeito;
- 7.8 - Rejeitar os serviços executados em desacordo com as obrigações assumidas pela empresa CONTRATADA, exigindo sua correção imediata, ressalvados os casos fortuitos ou de força maior, devidamente justificado e aceito pela CONTRATANTE;
- 7.9 - Efetuar, quando julgar necessário, inspeção com a finalidade de verificar a prestação dos serviços/fornecimento do bem e o atendimento das exigências contratuais;
- 7.10 - Atestar as faturas correspondentes, por intermédio de servidor competente, formalmente designado fiscal e Gestor do Contrato;
- 7.11 - Verificar, antes de cada pagamento, a manutenção das condições de habilitação da contratada.

CLÁUSULA OITAVA - DA REPACTUAÇÃO.

- 8.1 - Visando à adequação aos novos preços praticados no mercado, desde que solicitado pela CONTRATADA e observado o interregno mínimo de 1 (um) ano contado na forma apresentada no subitem que se seguirá, o valor consignado no Termo de Contrato será repactuado, competindo à CONTRATADA justificar e comprovar a variação dos custos, apresentando memória de cálculo e planilhas apropriadas para análise e posterior aprovação da CONTRATANTE.
- 8.2 - A repactuação poderá ser dividida em tantas parcelas quantas forem necessárias, em respeito ao princípio da anualidade do reajustamento dos preços da contratação, podendo ser realizada em momentos distintos para discutir a variação de custos que tenham sua anualidade resultante em datas diferenciadas, tais como os custos decorrentes da mão de obra e os custos decorrentes dos insumos necessários à execução do serviço.
- 8.3 - Quando a contratação envolver mais de uma categoria profissional, com datas base diferenciadas, a repactuação deverá ser dividida em tantas parcelas quantos forem os acordos, dissídios ou convenções coletivas das categorias envolvidas na contratação.
- 8.4 - O interregno mínimo de 1 (um) ano para a primeira repactuação será contado:
- 8.4.1 - Para os custos relativos à mão de obra, vinculados à data-base da categoria profissional: a partir dos efeitos financeiros do acordo, dissídio ou convenção coletiva de trabalho, vigente à época da apresentação da proposta, relativo a cada categoria profissional abrangida pelo contrato;
- 8.4.2 - Para custos decorrentes de mercado, sujeitos à variação de preços do mercado (insumos não decorrentes da mão de obra): a partir da data limite para apresentação das propostas constante do Edital.



Prefeitura Municipal de Taubaté

Estado de São Paulo

8.5 - Nas repactuações subsequentes à primeira, o interregno de um ano será computado da última repactuação correspondente à mesma parcela objeto de nova solicitação. Entende-se como última repactuação, a data em que iniciados seus efeitos financeiros, independentemente daquela em que celebrada ou apostilada.

8.6 - O prazo para a CONTRATADA solicitar a repactuação encerra-se na data da prorrogação contratual subsequente ao novo acordo, dissídio ou convenção coletiva que fixar os novos custos de mão de obra da categoria profissional abrangida pelo contrato, ou na data do encerramento da vigência do contrato, caso não haja prorrogação, sendo que a solicitação deverá estar acompanhada de demonstração analítica da variação dos custos, por meio de apresentação da planilha de custos e formação de preços, ou do novo acordo, convenção ou sentença normativa que fundamenta a repactuação.

8.7 - Caso a CONTRATADA não solicite a repactuação tempestivamente, dentro do prazo acima fixado, ocorrerá a preclusão do direito à repactuação.

8.7.1 - Nessas condições, se a vigência do contrato tiver sido prorrogada, nova repactuação só poderá ser pleiteada após o decurso de novo interregno mínimo de 1 (um) ano, contado:

8.7.1.1 - Da vigência do acordo, dissídio ou convenção coletiva anterior, em relação aos custos decorrentes de mão de obra;

8.7.1.2 - Do dia em que se completou um ou mais anos da apresentação da proposta, em relação aos custos sujeitos à variação de preços do mercado.

8.8 - Caso, na data da prorrogação contratual, ainda não tenha sido celebrado o novo acordo, dissídio ou convenção coletiva da categoria, ou ainda não tenha sido possível à CONTRATANTE ou à CONTRATADA proceder aos cálculos devidos, deverá ser inserida cláusula no termo aditivo de prorrogação para resguardar o direito futuro à repactuação, a ser exercido tão logo se disponha dos valores reajustados, sob pena de preclusão.

8.9 - É vedada a inclusão, por ocasião da repactuação, de benefícios não previstos na proposta inicial, exceto quando se tornarem obrigatórios por força de instrumento legal, sentença normativa, Acordo, Convenção e Dissídio Coletivo de Trabalho.

8.10 - A CONTRATANTE não se vincula às disposições contidas em Acordos, Dissídios ou Convenções Coletivas que tratem do pagamento de participação dos trabalhadores nos lucros ou resultados da empresa CONTRATADA, de matéria não trabalhista, de obrigações e direitos que somente se aplicam aos contratos com a Administração Pública, ou que estabeleçam direitos não previstos em lei, tais como valores ou índices obrigatórios de encargos sociais ou previdenciários, bem como de preços para os insumos relacionados ao exercício da atividade.

8.11 - Quando a repactuação se referir aos custos da mão de obra, a CONTRATADA efetuará a comprovação da variação dos custos dos serviços por meio de Planilha de Custos e Formação de Preços, acompanhada da apresentação do novo acordo, dissídio ou convenção coletiva da categoria profissional abrangida pelo contrato.

8.12 - Quando a repactuação solicitada pela CONTRATADA se referir aos custos sujeitos à variação dos preços de mercado (insumos não decorrentes da mão de obra), o respectivo aumento será apurado mediante a aplicação do índice de reajustamento pela variação do IPC-FIPE, com base na seguinte fórmula:

$$R = P_0 \times \left[\left(\frac{IPC}{IPC_0} \right) - 1 \right]$$

Onde:

R = Parcela de reajuste;

P₀ = Preço inicial do item no mês de referência dos preços ou preço do item no mês de aplicação do último reajuste;

IPC/IPCo = variação do IPC FIPE - Índice de Preço ao Consumidor, ocorrida entre o mês de referência de preços, ou o mês do último reajuste aplicado, e o mês de aplicação do reajuste.

8.12.1 - No caso de atraso ou não divulgação do índice de reajustamento, a CONTRATANTE pagará à CONTRATADA a importância calculada pela última variação conhecida, liquidando a diferença correspondente tão logo seja divulgado o índice definitivo; fica a CONTRATADA obrigada a apresentar memória de cálculo referente ao reajustamento de preços do valor remanescente, sempre que este ocorrer.

8.12.2 - Nas aferições finais, o índice utilizado para a repactuação dos insumos será, obrigatoriamente, o definitivo.



Prefeitura Municipal de Taubaté

Estado de São Paulo

8.12.3 - Caso o índice estabelecido para a repactuação de insumos venha a ser extinto ou de qualquer forma não possa mais ser utilizado, será adotado, em substituição, o que vier a ser determinado pela legislação então em vigor.

8.12.4 - Na ausência de previsão legal quanto ao índice substituto, as partes elegerão novo índice oficial, para reajustamento do preço do valor remanescente dos insumos e materiais, por meio de termo aditivo.

8.12.5 - Independentemente do requerimento de repactuação dos custos com insumos, a CONTRATANTE verificará, a cada anualidade, se houve deflação do índice adotado que justifique o recálculo dos custos em valor menor, promovendo, em caso positivo, a redução dos valores correspondentes da planilha contratual.

8.13 - Os novos valores contratuais decorrentes das repactuações terão suas vigências iniciadas observando-se o seguinte:

8.13.1 - A partir da ocorrência do fato gerador que deu causa à repactuação;

8.13.2 - Em data futura, desde que acordada entre as partes, sem prejuízo da contagem de periodicidade para concessão das próximas repactuações futuras; ou

8.13.3 - Em data anterior à ocorrência do fato gerador, exclusivamente quando a repactuação envolver revisão do custo de mão de obra em que o próprio fato gerador, na forma de acordo, dissídio ou convenção coletiva, ou sentença normativa, contemplar data de vigência retroativa, podendo esta ser considerada para efeito de compensação do pagamento devido, assim como para a contagem da anualidade em repactuações futuras.

8.14 - Os efeitos financeiros da repactuação ficarão restritos exclusivamente aos itens que a motivaram, e apenas em relação à diferença porventura existente.

8.15 - A decisão sobre o pedido de repactuação deve ser feita no prazo de 30 (trinta) dias, contados a partir da solicitação e da entrega dos comprovantes de variação dos custos, conforme item 8.1.

8.15.1 - O prazo referido no subitem anterior ficará suspenso enquanto a CONTRATADA não cumprir os atos ou apresentar a documentação solicitada pela CONTRATANTE para a comprovação da variação dos custos.

8.16 - As repactuações serão formalizadas por meio de apostilamento, exceto quando coincidirem com a prorrogação contratual, caso em que deverão ser formalizadas por aditamento ao contrato.

8.17 - O CONTRATADO deverá complementar a garantia contratual anteriormente prestada, de modo que se mantenha a proporção de 5% (cinco por cento) em relação ao valor contratado.

CLÁUSULA NONA - DA RESCISÃO E DAS SANÇÕES.

9.1 - O contrato será rescindido, de pleno direito, independentemente de procedimento judicial e do pagamento de indenização, nos casos de falência, insolvência civil, concordata, liquidação judicial ou extrajudicial, dissolução, alteração ou modificação da finalidade ou estrutura da CONTRATADA, de forma que prejudique a execução do objeto, de qualquer outro fato impeditivo da continuidade da sua execução, ou, ainda, na hipótese de sua cessão ou transferência, total ou parcial, a terceiros. A inexecução total ou parcial do contrato ou o descumprimento de quaisquer obrigações ensejará sua rescisão, nos casos enumerados na Lei Federal nº 14.133/21, em sua redação atual.

9.2 - A CONTRATADA sujeita-se às sanções previstas na Lei Federal 14.133/21, nos termos previstos no instrumento editalício.

9.3 - A aplicação de uma das sanções não implica a exclusão de outras previstas na legislação vigente.

9.4 - As sanções dispostas poderão ser aplicadas à CONTRATADA, conforme o caso, em conformidade com os Arts. 155 e 156 da Lei Federal nº 14.133/2021 e ulteriores alterações, assegurados o contraditório e a ampla defesa.

9.5 - A CONTRATADA será responsabilizada administrativamente pelas seguintes infrações:

I - Dar causa à inexecução parcial do contrato;

II - Dar causa à inexecução parcial do contrato que cause grave dano à Administração, ao funcionamento dos serviços públicos ou ao interesse coletivo;

III - Dar causa à inexecução total do contrato;

IV - Deixar de entregar a documentação exigida para o certame;

V - Não manter a proposta, salvo em decorrência de fato superveniente, devidamente justificado;

VI - Não celebrar o contrato ou não entregar a documentação exigida para a contratação, quando convocado dentro do prazo de validade de sua proposta;



Prefeitura Municipal de Taubaté

Estado de São Paulo

- VII - Ensejar o retardamento da execução ou da entrega do objeto da licitação sem motivo justificado;
- VIII - Apresentar declaração ou documentação falsa exigida para o certame ou prestar declaração falsa durante a licitação ou a execução do contrato;
- IX - Fraudar a licitação ou praticar ato fraudulento na execução do contrato;
- X - Comportar-se de modo inidôneo ou cometer fraude de qualquer natureza;
- XI - Praticar atos ilícitos com vistas a frustrar os objetivos da licitação;
- XII - Praticar ato lesivo previsto no art. 5º da Lei nº 12.846, de 1º de agosto de 2013.
- 9.5.1 - A recusa injustificada do adjudicatário em assinar o contrato ou a ata de registro de preço, ou em aceitar ou retirar o instrumento equivalente no prazo estabelecido pela Administração, caracterizará o descumprimento total da obrigação assumida.
- 9.6 - Serão aplicadas, conforme o caso, ao responsável pelas infrações administrativas, as seguintes sanções:
- I - Advertência;
 - II - Multa;
 - III - Impedimento de licitar e contratar;
 - IV - Declaração de inidoneidade para licitar ou contratar.
- 9.7 - Na aplicação das sanções serão considerados:
- I - A natureza e a gravidade da infração cometida;
 - II - As peculiaridades do caso concreto;
 - III - As circunstâncias agravantes ou atenuantes;
 - IV - Os danos que dela provierem para a Administração Pública;
 - V - A implantação ou o aperfeiçoamento de programa de integridade, conforme normas e orientações dos órgãos de controle.
- 9.8 - A sanção de Advertência será aplicada exclusivamente quando a Contratada der causa à inexecução parcial do contrato, quando não se justificar a imposição de penalidade mais grave.
- 9.9 - As Multas, não poderão ser inferiores a 0,5% (cinco décimos por cento) nem superior a 30% (trinta por cento) do valor do contrato licitado ou celebrado com contratação direta e será aplicada ao responsável por qualquer das infrações administrativas previstas no item 8.5.
- 9.10 - Sem prejuízo das demais infrações administrativas previstas no item 8.5, a não observância das cláusulas contratuais sujeitará, cumulativamente, a CONTRATADA às seguintes multas:
- 9.11 - 5% (cinco por cento) do valor do contrato reajustado, por desatendimento de qualquer cláusula contratual.
- 9.12 - 0,5% (cinco décimos percentuais) do valor total do contrato reajustado, por dia de atraso na entrega ou na execução do objeto.
- 9.13 - A sanção de impedimento de licitar e contratar será aplicada ao responsável pelas infrações administrativas previstas nos incisos II, III, IV, V, VI e VII do item 8.5, quando não se justificar a imposição de penalidade mais grave, e impedirá o responsável de licitar ou contratar no âmbito da Administração Pública direta e indireta do ente federativo que tiver aplicado a sanção, pelo prazo máximo de 3 (três) anos.
- 9.14 - A sanção de declaração de inidoneidade para licitar ou contratar será aplicada ao responsável pelas infrações administrativas previstas nos incisos VIII, IX, X, XI e XII do item 8.5, bem como pelas infrações administrativas previstas nos incisos II, III, IV, V, VI e VII do mesmo item, que justifiquem a imposição de penalidade mais grave que a sanção referida no item 8.13, e impedirá o responsável de licitar ou contratar no âmbito da Administração Pública direta e indireta de todos os entes federativos, pelo prazo mínimo de 3 (três) anos e máximo de 6 (seis) anos.
- 9.15 - A aplicação das Sanções somente ocorrerá depois de assegurado o contraditório e a prévia defesa, nos termos da legislação vigente.
- 9.16 - Até a decisão final transitada em julgado, nenhum numerário apurado referente à sanção será retida, sendo que após, o montante da multa poderá, ser compensado dos valores de pagamento devido ao fornecedor.
- 9.17 - As multas previstas não têm caráter compensatório, porém moratório, e conseqüentemente o pagamento delas não exime a CONTRATADA da reparação de eventuais danos, perdas ou prejuízos que seu ato punível venha a acarretar à CONTRATANTE.
- 9.18 - As multas, calculadas como acima, poderão ser deduzidas, até seu valor total, de quaisquer pagamentos devidos à CONTRATADA, ou deduzidas de eventual garantia de contrato. Poderão, alternativamente, ser inscritas em Dívida Ativa para cobrança executiva ou cobradas judicialmente.



Prefeitura Municipal de Taubaté

Estado de São Paulo

9.19 - As decisões relacionadas à multas, penalidades e advertências, bem como as notificações dessas decisões, serão publicadas em diário oficial do município e encaminhadas via correios para as empresas sancionadas, garantindo o direito de ampla defesa, a contar da confirmação de recebimento da decisão.

CLÁUSULA DÉCIMA - DOS DIREITOS E DAS RESPONSABILIDADES DAS PARTES, E DAS TOLERÂNCIAS.

10.1 - Os direitos e as responsabilidades das partes são os que decorrem das cláusulas desta avença e do regime de direito público a que a mesma está submetida, na forma da legislação de regência.

10.2 - Se uma das partes, em benefício da outra, ainda que por omissão, permitir a inobservância, no todo ou em parte, de cláusulas e condições do presente contrato, seus anexos e termos aditivos, tal fato não poderá liberar, desonerar, alterar ou prejudicar essas cláusulas e condições, as quais permanecerão inalteradas, como se nenhuma tolerância houvesse ocorrido.

CLÁUSULA DÉCIMA PRIMEIRA - DA FISCALIZAÇÃO.

11.1 - A CONTRATANTE exercerá a fiscalização geral dos serviços contratados, podendo, para esse fim, designar prepostos, aos quais a CONTRATADA ficará obrigada a permitir e facilitar, a qualquer tempo, a fiscalização dos mesmos, facultando-lhe o livre acesso aos seus depósitos e instalações, bem como a todos os registros e documentos pertinentes com o objeto ora contratado, sem que essa fiscalização importe, a qualquer título, em responsabilidade por parte da CONTRATANTE.

11.2 - A fiscalização verificará o cumprimento das especificações e a aplicação dos métodos construtivos e ensaios pertinentes, bem como a quantidade, qualidade e aceitabilidade dos serviços executados.

11.3 - A fiscalização poderá sustar qualquer trabalho que esteja em desacordo com o disposto neste contrato.

11.4 - Fica acordado que a fiscalização não terá nenhum poder para eximir a CONTRATADA de qualquer obrigação prevista neste contrato.

CLÁUSULA DÉCIMA SEGUNDA - DA EXTINÇÃO DO CONTRATO.

12.1 - Constituirão motivos para extinção do contrato, a qual deverá ser formalmente motivada nos autos do processo, assegurados o contraditório e a ampla defesa, as seguintes situações:

12.1.1 - Não cumprimento ou cumprimento irregular de normas editais ou de cláusulas contratuais, de especificações, de projetos ou de prazos;

12.1.2 - Desatendimento das determinações regulares emitidas pela autoridade designada para acompanhar e fiscalizar sua execução ou por autoridade superior;

12.1.3 - Alteração social ou modificação da finalidade ou da estrutura da empresa que restrinja sua capacidade de concluir o contrato;

12.1.4 - Decretação de falência ou de insolvência civil, dissolução da sociedade ou falecimento do contratado;

12.1.5 - Caso fortuito ou força maior, regularmente comprovados, impeditivos da execução do contrato;

12.1.6 - Atraso na obtenção da licença ambiental, ou impossibilidade de obtê-la, ou alteração substancial do anteprojeto que dela resultar, ainda que obtida no prazo previsto;

12.1.7 - Atraso na liberação das áreas sujeitas a desapropriação, a desocupação ou a servidão administrativa, ou impossibilidade de liberação dessas áreas;

12.1.8 - Razões de interesse público, justificadas pela autoridade máxima do órgão ou da entidade contratante;

12.1.9 - Não cumprimento das obrigações relativas à reserva de cargos prevista em lei, bem como em outras normas específicas, para pessoa com deficiência, para reabilitado da Previdência Social ou para aprendiz.

12.2 - O contratado terá direito à extinção do contrato nas seguintes hipóteses:

12.2.1 - Supressão, por parte da Administração, de obras, serviços ou compras que acarrete modificação do valor inicial do contrato além do limite permitido no art. 125 desta Lei;

12.2.2 - Suspensão de execução do contrato, por ordem escrita da Administração, por prazo superior a 3 (três) meses;



Prefeitura Municipal de Taubaté

Estado de São Paulo

12.2.3 - Repetidas suspensões que totalizem 90 (noventa) dias úteis, independentemente do pagamento obrigatório de indenização pelas sucessivas e contratualmente imprevistas desmobilizações e mobilizações e outras previstas;

12.2.4 - Atraso superior a 2 (dois) meses, contado da emissão da nota fiscal, dos pagamentos ou de parcelas de pagamentos devidos pela Administração por despesas de obras, serviços ou fornecimentos;

12.2.5 - Não liberação pela Administração, nos prazos contratuais, de área, local ou objeto, para execução de obra, serviço ou fornecimento, e de fontes de materiais naturais especificadas no projeto, inclusive devido a atraso ou descumprimento das obrigações atribuídas pelo contrato à Administração relacionadas a desapropriação, a desocupação de áreas públicas ou a licenciamento ambiental.

12.3 - Os emitentes das garantias previstas no art. 96 desta Lei deverão ser notificados pelo contratante quanto ao início de processo administrativo para apuração de descumprimento de cláusulas contratuais.

12.4 - A extinção do contrato poderá ser:

12.4.1 - Determinada por ato unilateral e escrito da Administração, exceto no caso de descumprimento decorrente de sua própria conduta;

12.4.2 - Consensual, por acordo entre as partes, por conciliação, por mediação ou por comitê de resolução de disputas, desde que haja interesse da Administração;

12.4.3 - Determinada por decisão arbitral, em decorrência de cláusula compromissória ou compromisso arbitral, ou por decisão judicial.

12.5 - A extinção determinada por ato unilateral da Administração e a extinção consensual deverão ser precedidas de autorização escrita e fundamentada da autoridade competente e reduzidas a termo no respectivo processo.

12.6 - Quando a extinção decorrer de culpa exclusiva da Administração, o contratado será ressarcido pelos prejuízos regularmente comprovados que houver sofrido e terá direito a:

12.6.1 - Devolução da garantia;

12.6.2 - Pagamentos devidos pela execução do contrato até a data de extinção;

12.6.3 - Pagamento do custo da desmobilização.

12.7 - A extinção determinada por ato unilateral da Administração poderá acarretar, sem prejuízo das sanções previstas nesta Lei, as seguintes consequências:

12.7.1 - Assunção imediata do objeto do contrato, no estado e local em que se encontrar, por ato próprio da Administração;

12.7.2 - Ocupação e utilização do local, das instalações, dos equipamentos, do material e do pessoal empregados na execução do contrato e necessários à sua continuidade;

12.7.3 - Execução da garantia contratual para:

12.7.3.1 - Ressarcimento da Administração Pública por prejuízos decorrentes da não execução;

12.7.3.2 - Pagamento de verbas trabalhistas, fundiárias e previdenciárias, quando cabível;

12.7.3.3 - Pagamento das multas devidas à Administração Pública;

12.7.3.4 - Exigência da assunção da execução e da conclusão do objeto do contrato pela seguradora, quando cabível;

12.8 - Retenção dos créditos decorrentes do contrato até o limite dos prejuízos causados à Administração Pública e das multas aplicadas.

CLÁUSULA DÉCIMA TERCEIRA - DA GARANTIA, NOS TERMOS DO CAPÍTULO II DA LEI FEDERAL Nº 14.133/21.

13.1 - A DETENTORA fica dispensada, neste ato, da prestação das garantias previstas no Capítulo II da Lei Federal nº 14.133/21, em sua redação atual.

CLÁUSULA DÉCIMA QUARTA - DA NOMEAÇÃO.

14.1 - O modelo de gestão contratual será exercido por gestor e fiscal indicado, conforme disposto pelos parágrafos do artigo 117 da Lei Federal nº. 14.133/2021 e pelo Decreto nº. 15.523, de 10 de março de 2023.

14.1.1 - Fica designado o servidor _____, responsável pelo Setor de _____, como gestor, para exercer as funções previstas nos incisos e parágrafos do artigo 2º, do Decreto nº. 15.523/23.



Prefeitura Municipal de Taubaté

Estado de São Paulo

14.1.2 - Fica designado o servidor _____, responsável pelo Setor de _____, como fiscal, para exercer as funções previstas nos incisos e parágrafos únicos dos artigos 4º e 5º, do Decreto nº. 15.523/23.

CLÁUSULA DÉCIMA QUINTA - DA LEGISLAÇÃO.

15.1 - Aplicam-se à execução deste contrato, especialmente aos casos omissos, as normas emanadas da Lei Federal nº. 14.133/2021, da Lei Complementar Federal nº. 0123/2006 alterada pelas Leis Complementares nº. 0147/2014 e nº. 0155/2016, em suas redações atuais, do Decreto Municipal nº. 15.058/2021 alterado pelo Decreto Municipal nº. 15.081/2021, do Decreto Municipal nº. 15.499/2023 e, subsidiariamente pelo Código Civil Brasileiro.

CLÁUSULA DÉCIMA SEXTA - DO FORO.

16.1 - As partes elegem o foro da CONTRATANTE, com renúncia expressa a qualquer outro, por mais privilegiado que seja, para toda e qualquer ação oriunda do presente contrato e que não possa ser resolvida de comum acordo entre as mesmas.

E, por assim estarem justas e contratadas as partes, mutuamente obrigadas, assinam o presente instrumento em 02 (duas) vias de igual teor e forma, para todos os fins de direito, na presença das testemunhas abaixo.

CONTRATANTE

CONTRATADA



Prefeitura Municipal de Taubaté
Estado de São Paulo

DISPENSA DE LICITAÇÃO Nº. 0193/2023
PROCESSO Nº. 16.433/2023

ANEXO
DOCUMENTOS QUE DEVEM ACOMPANHAR NOTA FISCAL



Prefeitura Municipal de Taubaté *Estado de São Paulo*

Ref.: Dispensa de Licitação nº 193/23

Ao Departamento de Compras

Tendo em vista a análise do edital da Dispensa de Licitação nº. **193/23** para O presente contrato tem por objeto a contratação de empresa para estampagem e instalação de placas no padrão estabelecido pelo Mercosul em 3 (três) veículos oficiais utilizados em transporte de pacientes da Prefeitura de Taubaté, visando atender as necessidades da Secretaria de Saúde , **editada pela Secretária da Receita Federal do Brasil, e responsabilidade solidária constante nos arts. 30 e 31 da Lei Federal nº 8.212/91 de 24/07/1991, orientando quanto a apresentação de documentos e o preenchimento da Nota Fiscal para constar no anexo, deverá a empresa;**

I) Discriminar obrigatoriamente na nota fiscal de Serviço:

- *Retenção do ISSQN é devido no local da prestação de serviço, em Taubaté a alíquota e de 5% (Lei Complementar nº. 116/2003). Exceto quando optante pelo SIMPLES nacional, que deverá informar a alíquota correspondente ao percentual previsto nos Anexos III, IV ou V da Lei Complementar nº. 123 e suas alterações);*
- *Retenção do IRRF: 1,2% (Um virgula Dois por cento) do valor do serviço; conforme disposto no artigo 64 da Lei Federal nº 9.430/1996, regulamentado pela Instrução Normativa 1234/12 tabela do Anexo I, Exceto quando enquadrado no Artigo 4º Item XI da referida Instrução Normativa*
- Deverá mencionar no corpo da nota fiscal o **objeto do contrato, nº do Processo Administrativo, Dispensa de Licitação nº 193/23, bem como o período dos serviços executados;**

II) Apresentar na entrega da nota fiscal:



Prefeitura Municipal de Taubaté
Estado de São Paulo

Ref.: Dispensa de Licitação nº 193/23

- 1.) **Declaração** específica para cada nota fiscal de que a empresa possui **"Escrituração Contábil no período de duração dos serviços, e que os valores ora apresentados encontram-se devidamente contabilizados, sendo registrada a nota fiscal nº..., emitida em..., no valor de R\$..., do Processo Administrativo nº..., sob o regime de Lucro..."** firmada pelo seu representante legal ou mandatário da empresa e pelo contador;
- 2.) Certidão Conjunta Negativa de Débitos Relativos a Tributos Federais, Regularidade Social e a Dívida Ativa da União;
- 3.) Certidão Negativa de Débitos Tributários da Dívida Ativa Estadual;
- 4.) Certidão Negativa de Débitos da Fazenda Municipal (apenas tributos mobiliários do domicílio ou sede do licitante), na forma da Lei;
- 5.) Certificado de Regularidade do FGTS- CRF;
- 6.) Certidão Negativa de Débitos Trabalhistas (CNDT).

Departamento de Finanças e Orçamentos de de 2023

Valdeci Carvalho Moreira
Matrícula nº 5.338

Paulo Gustavo Correa Silveira
Departamento de Finanças e Orçamento



Prefeitura Municipal de Taubaté

Anexo III

SEAF n.º 42 de 02 de fevereiro de 2022

PORTARIA SEFI Nº 42, DE 02 DE FEVEREIRO DE 2022

Estabelece calendário de pagamentos aos fornecedores e prestadores de serviços do Município de Taubaté e dá outras providências

Fernando Amâncio de Camargo, Secretário de Finanças, no uso de suas atribuições legais à vista dos elementos constantes do Processo Administrativo de nº 57.667/2021, e:

Considerando a necessidade de organizar o fluxo de pagamentos da Municipalidade, vez que os diversos Contratos vigentes, possuem prazos de vencimentos distintos, a depender muitas vezes de conferência por várias Unidades, as quais demandam tempos de análise e tramitação específicos;

Considerando ainda a aplicação financeira dos recursos que ingressam nos cofres municipais, os quais possuem prazos específicos de resgate, além da necessidade de programar e organizar, previamente os valores a serem resgatados para concretização dos pagamentos a fornecedores e prestadores de serviços.

Resolve:

I - Fica estabelecido o seguinte cronograma para o pagamento dos fornecedores e prestadores de serviços, observada a ordem cronológica de pagamentos, considerada a partir do recebimento das respectivas Notas Fiscais, devidamente instruída e apta para liquidação e pagamento, nas seguintes datas:

Data de Recebimento	Data de Pagamento
Do dia 1º ao 10º dia do mês	Pagamento dia 20
Do 11º dia ao 20º dia do mês	Último dia útil do mês
Do 21º dia ao final de cada mês	Pagamento dia 10 do mês seguinte

II - Na hipótese de ocorrer data de pagamento em finais de semana ou feriados em que não haja expediente bancário ficam os pagamentos programados para o primeiro dia útil seguinte.

III - Excetuam-se do estabelecido no item I os pagamentos decorrentes de cumprimento de ordens judiciais, parcerias celebradas com o Terceiro Setor, consignações em pagamento, recolhimento de encargos e tributos, bem como os recursos repassados pela Municipalidade para cumprimento de planos de trabalho previamente estabelecidos pelo Poder Público.

IV - Os casos omissos serão dirimidos pelo Secretário de Finanças em conjunto com a Secretaria responsável pelo Contrato/Ajuste.

V - A presente Portaria passa a ser parte integrante dos Editais lançados pela Municipalidade a partir de sua publicação, devendo o Departamento de Compras adotar as medidas necessárias para tais alterações.

VI - A presente Portaria substitui a Portaria SEAF de nº 108/2021.

Secretaria de Finanças. 02 de Fevereiro de 2022.

Fernando Amâncio de Camargo

Secretário de Finanças